

X 射线管参数

最大管电压	320kV
最大 KV 处最大管电流	4.6mA/13mA
连续功率	1500W/4200W
焦点尺寸 (EN12543)	
小焦点	D=3.0mm
大焦点	D=5.5mm
靶材	钨
靶角	20°
辐射角	80°x 8°
冷却介质	油
(最大) 入口处温度	50 °C
固有滤波	2mmBe+0.4mmFe
电缆型号	R24
重量 (大约)	41kg (90.4lbs)

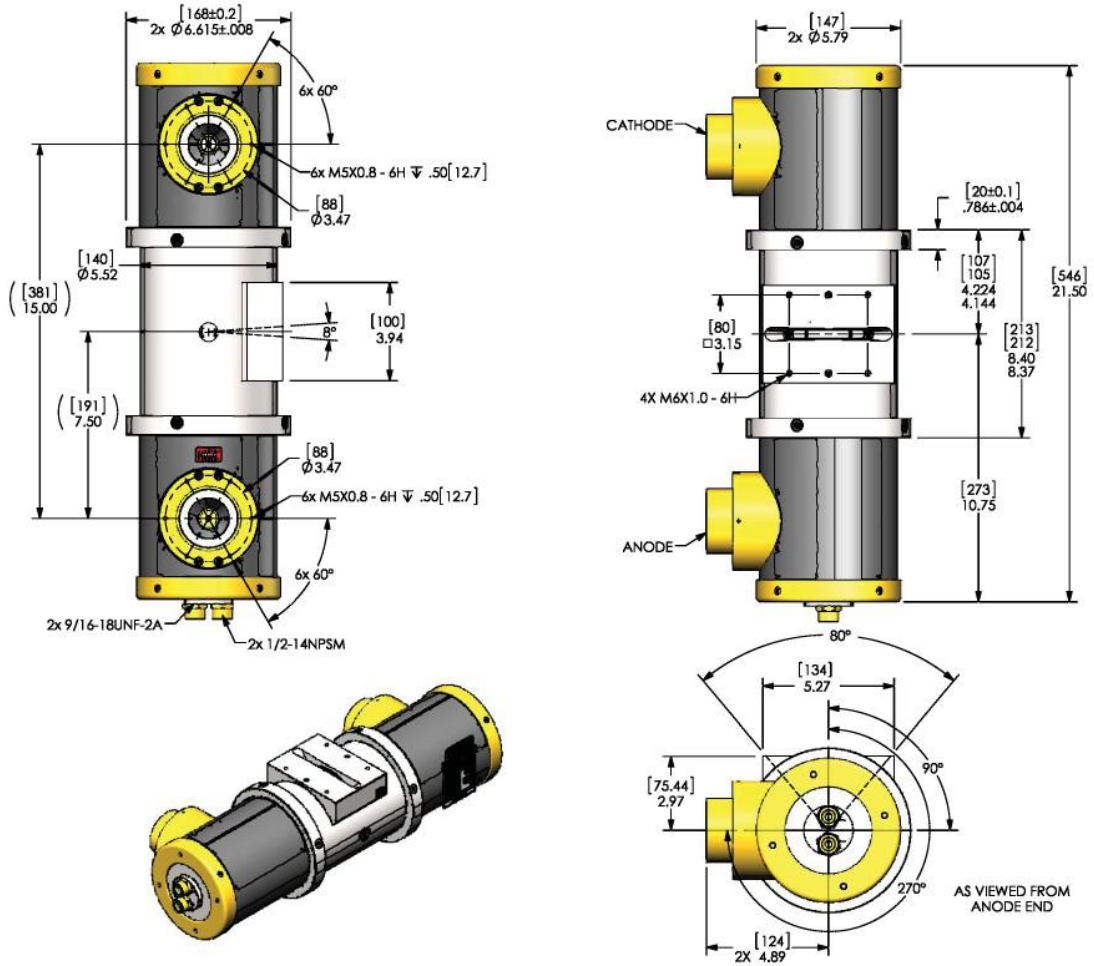

4200 Watts

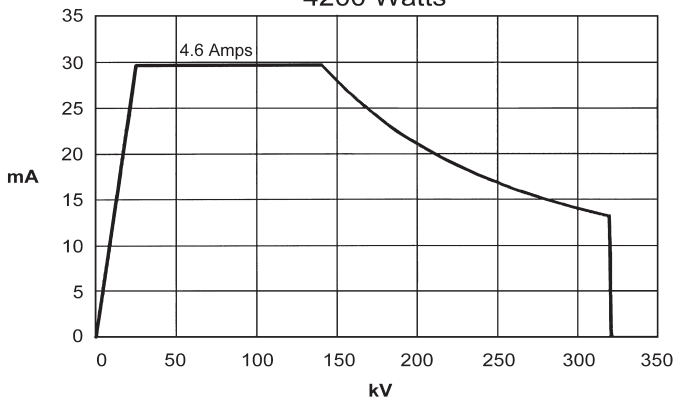

1500 Watts

